

MONTAGE- & BEDIENUNGSANLEITUNG

3T-MOTORS® Mehrfachsteuergerät TR4-UP



Beschreibung

Mit dem Mehrfachsteuergerät TR4-UP können Sie sehr einfach bis zu 4 Rollladenmotoren zu einer Gruppe zusammenfassen und zentral über einen Jalousietaster steuern.
Unterputz zum Einbau in tiefe Schalterdose (Ø 60 mm / Tiefe: 66 mm) oder AP-Feuchtraum-Abzweigdose.

Technische Daten

Versorgungsspannung: 230V, 50Hz, +10%
Nulleiter erforderlich

Steuerspannung: 230V, 50Hz, +10%

Stromaufnahme: 10mA im Relaisbetrieb

Schaltleistung: max. 2A, 250V AC, Motorlast
max. 750VA, nur für 230V-Motoren mit Endlagenschaltern

Temperaturbereich: 0-60°C

Schraubklemmen: massiv, 2x1,5mm², 1x2,5mm²,
flexibel 1,5mm²

Maße: H x B x T, 43 x 50 x 50 mm

Einbau: in tiefe Schalterdose oder AP-Feuchtraum-Abzweigdose

Bedienung des Motors

Pro Mehrfachsteuergerät können ein, zwei, drei oder vier Rollladenmotoren angeschlossen werden.
Als lokale Bedienung werden Jalousietaster angeschlossen.
Keine Jalousieschalter verwenden, diese können Schäden an der Anlage und den Motoren verursachen!

Sicherheitshinweise

Der elektrische Anschluss darf nur durch eine zugelassene Elektro-Fachkraft nach den in dieser Anleitung gezeigten Anschlussplänen erfolgen. Beachten Sie die VDE Vorschriften, insbesondere in Feuchträumen. Die VDE Vorschriften enthalten zwingende Schutzmaßnahmen. Bei Nichtbeachtung besteht Lebensgefahr! Die Montage- und Anschlussarbeiten müssen zwingend im spannungslosen Zustand durchgeführt werden, dafür müssen die Zuleitungen allpolig vom Netz getrennt werden und gegen Wiedereinschalten gesichert werden. Die Trennung vom Netz hat mit Schaltgeräten zu erfolgen, die einen Schaltkontaktabstand von mind. 3 mm garantieren.

Stellen Sie sicher, dass sich im Fahrbereich der Rollläden keine Personen aufhalten und nichts den Lauf der Behänge blockieren kann. Diese Bedienungsanleitung ist zu beachten, Bestandteil des Gerätes und unserer Garantiebedingungen.

Anschlussplan TR4-UP

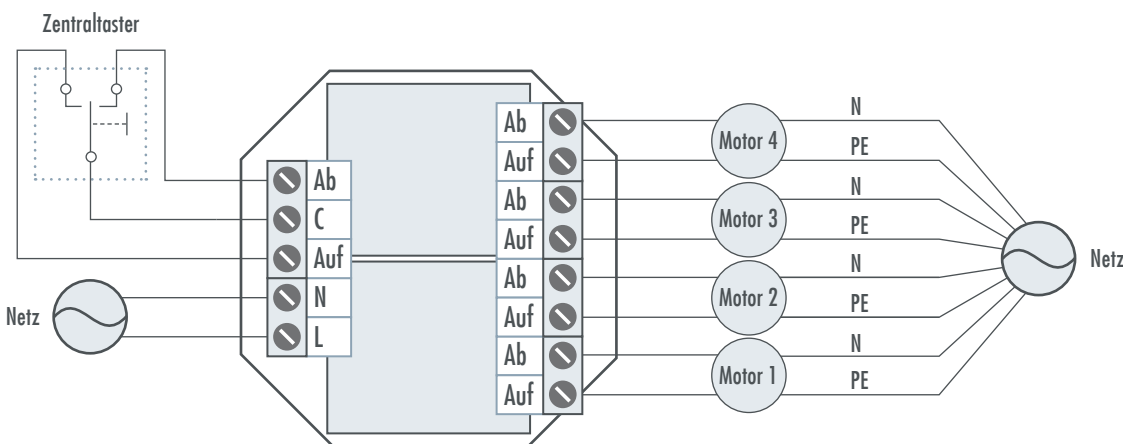

3T-Components GmbH & Co. KG

Grete-Schickedanz-Str. 5 / 55545 Bad Kreuznach
www.3t-components.de

Email: info@3t-components.de

Tel: +49 (0)671 887 673-0

Fax: +49 (0)671 887 673-99

3T-COMPONENTS
GmbH & Co. KG